

VAS 6095/01-xxx

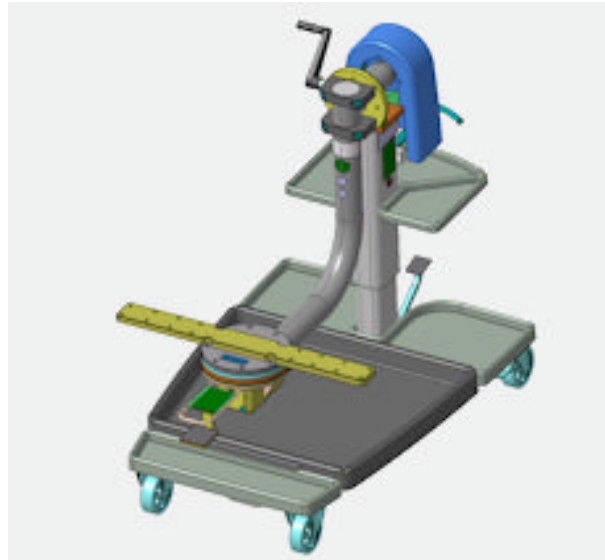

de Originalbetriebsanleitung
Motoraufnahmen

1 Allgemeine Informationen

Produktbezeichnung:	Motoraufnahmen für den Universaltragarm und die Traverse VAS 6095/01
Produkttyp:	Lastaufnahmemittel
Produktnummer:	VAS 6095/01-1 VAS 6095/01-2 VAS 6095/01-3 VAS 6095/01-3A VAS 6095/01-4 VAS 6095/01-5 VAS 6095/01-6A VAS 6095/01-7 VAS 6095/01-8 VAS 6095/01-9 VAS 6095/01-10A VAS 6095/01-11 VAS 6095/01-12 VAS 6095/01-13 VAS 6095/01-14
Koeffizient für statische Prüfung:	3,0
Anwendbare Norm:	EN 13155:2003+A2:2009 Krane - Sicherheit - Lose Lastaufnahmemittel

Bestimmungsgemäße Verwendung:

- zum Befestigen eines Motors auf dem Universaltragarm und der Traverse VAS 6095/01

Verfügbare Motoraufnahmen:

Produktnummer:	Produktbezeichnung:	Technische Informationen:
VAS 6095/01-1	Motoraufnahme für 6,0 L W12 Audi A8 (D2) AZC	Eigengewicht: 9,2 kg Max. Tragfähigkeit: 250 kg
VAS 6095/01-2	Motoraufnahme für 5,0 L V10 Touareg / Phaeton	Eigengewicht: 12 kg Max. Tragfähigkeit: 240 kg
VAS 6095/01-3	Motoraufnahme für 4,0 L V8 TDI Audi A8 (D3) Motoraufnahme für 4,2 L V8 TDI Common Rail BMC	Eigengewicht: 10 kg Max. Tragfähigkeit: 220 kg
VAS 6095/01-3A	Motoraufnahme für 4,0 L V8 TDI Motoraufnahme für 4,2 L V8 TDI	Eigengewicht: 10,0 kg Max. Tragfähigkeit: 275 kg
VAS 6095/01-4	Motoraufnahme für 3,0 L V6 TDI Audi A8 (D3)	Eigengewicht: 9,3 kg Max. Tragfähigkeit: 210 kg

Verwendungsbedingungen:

- nur für das von Volkswagen geschulte Werkstattpersonal
- die maximale Tragfähigkeiten, die für die jeweiligen Aufnahmen in dieser Anleitung benannt werden, keinesfalls überschreiten
- nur für die von Volkswagen freigegebenen Arbeiten verwenden
- nur für Motoren, die für die jeweiligen Zubehörteile von Volkswagen und in dieser Anleitung benannt werden. Nicht für heiße Motoren verwenden
- nur für einen Motor zum selben Zeitpunkt verwenden
- die in dieser Bedienungsanleitung aufgelisteten Motoraufnahmen nur in Verbindung mit dem Universaltragarm und der Traverse VAS 6095/01 verwenden
- nur in Verbindung mit einem geeigneten Hebezeug, das eine über ausreichende Tragfähigkeit verfügt, verwenden
- nur die Schrauben im Lieferumfang oder Schrauben mit den gleichen Größen und Güteklassen verwenden
- nur bei Umgebungstemperaturen von -10°C bis +60°C verwenden.
- nicht in korrosiver Umgebung verwenden (z.B. Säure, Lauge)
- nicht auf den Montagebock klettern
- darf nur von einer Person allein bedient werden

Produktnummer:	Produktbezeichnung:	Technische Informationen:
VAS 6095/01-5	Motoraufnahme für 3,2 L V6 FSI Audi A6 (C6) Motoraufnahme für 2,4 L V6 130kW BDW Motoraufnahme für 3,0 L TFSI	Eigengewicht: 10,8 kg Max. Tragfähigkeit: 200 kg
VAS 6095/01-6A	Motoraufnahme für 4,2 L V8 Motoraufnahme für 4,2 L V8 FSI Motoraufnahme für 4,2 L V8 FSI HDZ	Eigengewicht: 9,6 kg Max. Tragfähigkeit: 220 kg
VAS 6095/01-7	Motoraufnahme für 5,2 L V10 Audi	Eigengewicht: 9,3 kg Max. Tragfähigkeit: 210 kg
VAS 6095/01-8	Motoraufnahme für 5,0 L FSI 4V Turbo	Eigengewicht: 8,6 kg Max. Tragfähigkeit: 210 kg
VAS 6095/01-9	Motoraufnahme für 6,0 L V12 TDI	Eigengewicht: 11,5 kg Max. Tragfähigkeit: 245 kg
VAS 6095/01-10A	Motoraufnahme für 5,2 L V10 R8	Eigengewicht: 9,7 kg Max. Tragfähigkeit: 245 kg
VAS 6095/01-11	Motoraufnahme für 3,0 L TDI Common Rail (180 kg)	Eigengewicht: 10,7 kg Max. Tragfähigkeit: 200 kg
VAS 6095/01-12	Motoraufnahme für 12-Zylinder Otto 6,3 L Hub	Eigengewicht: 10,7 kg Max. Tragfähigkeit: 230 kg
VAS 6095/01-13	Motoraufnahme für 4,0 L Audi V8 TFSI	Eigengewicht: 12,5 kg Max. Tragfähigkeit: 233 kg
VAS 6095/01-14	Motoraufnahme für 3,0 L TDI Gen 2	Eigengewicht: 10,5 kg Max. Tragfähigkeit: 210 kg

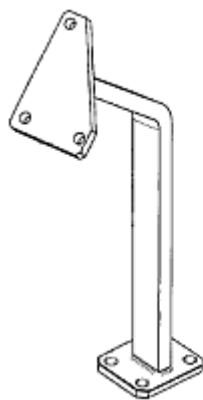

VAS 6095/01-1

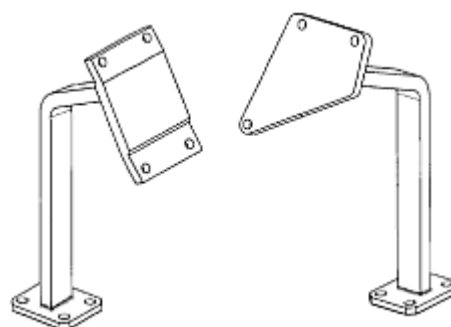
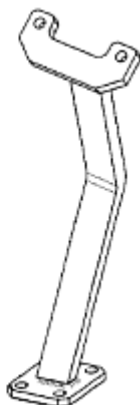

VAS 6095/01-2

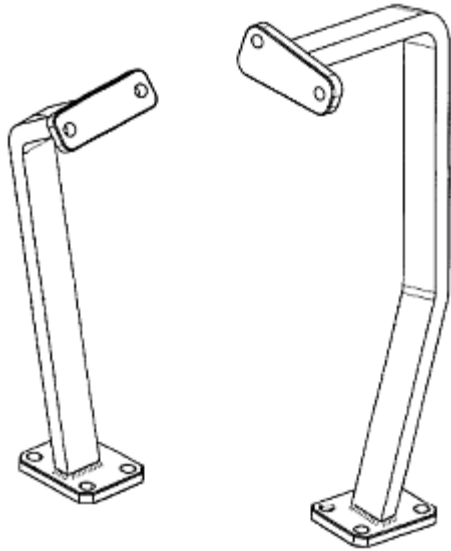

VAS 6095/01-3

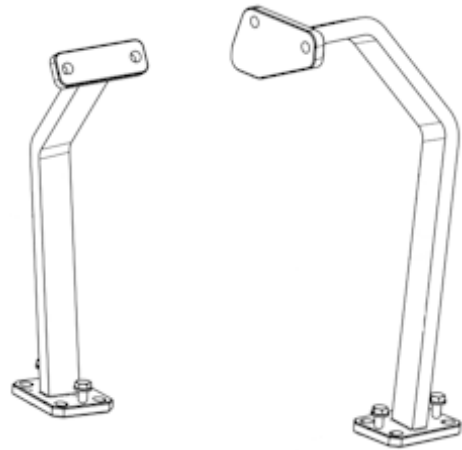

VAS 6095/01-3A

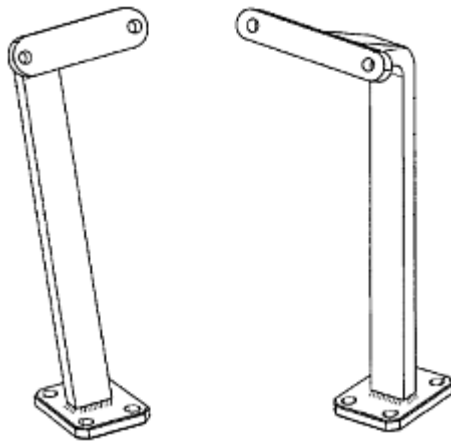

VAS 6095/01-4

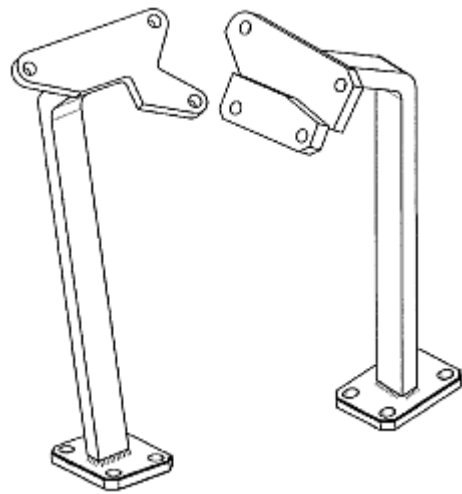

VAS 6095/01-5

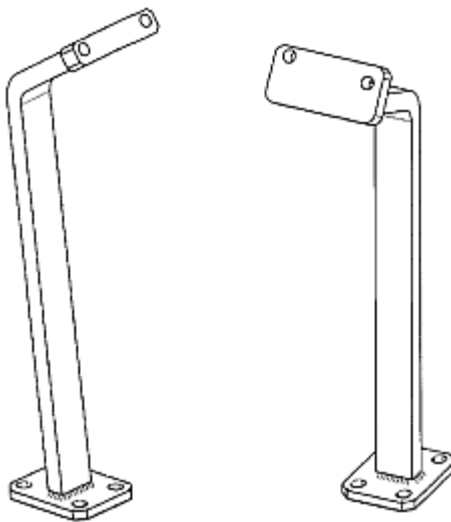

VAS 6095/01-6A

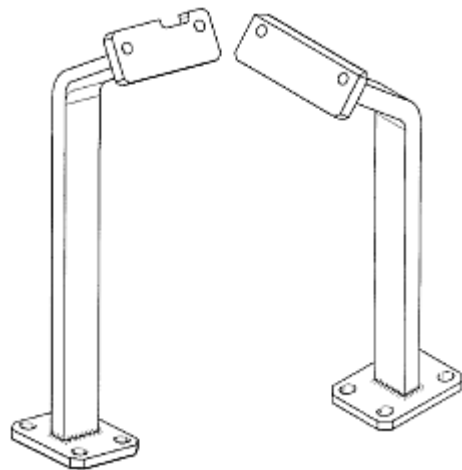

VAS 6095/01-7

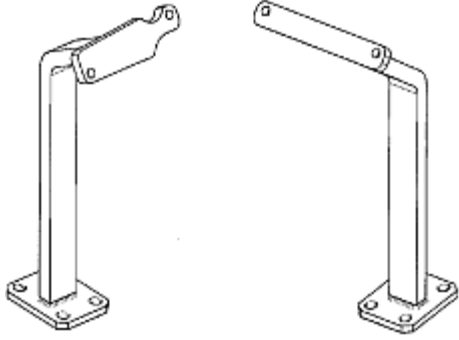

VAS 6095/01-8

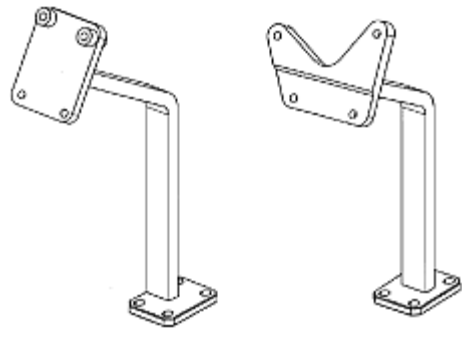

VAS 6095/01-9

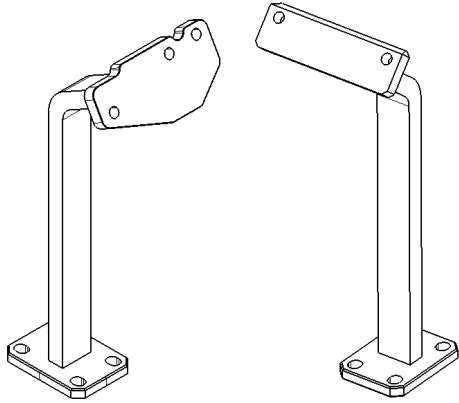

VAS 6095/01-10A

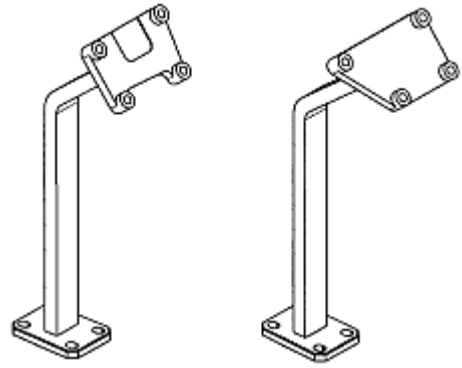

VAS 6095/01-11

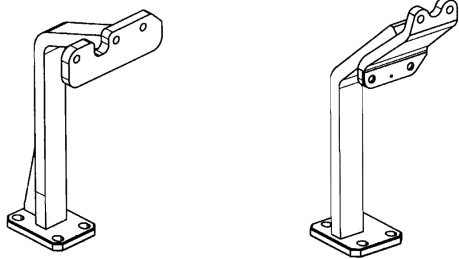

VAS 6095/01-12

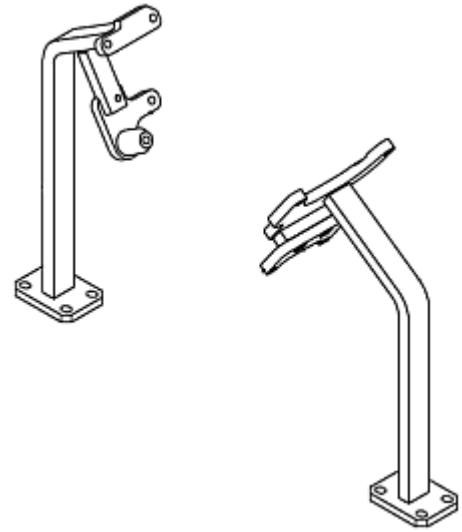

VAS 6095/01-13

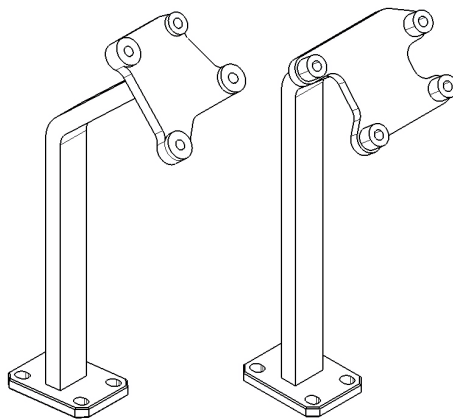

VAS 6095/01-14

2 Allgemeine Sicherheitshinweise



WARNUNG

Gefahr von schweren Personen- oder Sachschäden durch unsachgemäße Verwendung!

Das Lastaufnahmemittel wurde speziell für seinen Einsatzzweck konstruiert. Wenn Sie das Lastaufnahmemittel zweckentfremden oder unerlaubte Veränderungen am Lastaufnahmemittel vornehmen, ist die Sicherheit nicht mehr gewährleistet. Es kann zu schweren Verletzungen oder schweren Sachschäden kommen.

- Diese Betriebsanleitung sorgfältig lesen und beachten.
- Sicherstellen, dass alle Benutzer des Lastaufnahmemittels diese Betriebsanleitung kennen und jederzeit darauf zugreifen können.
- Volkswagen Reparaturanleitung beachten.
- Das Lastaufnahmemittel nur für die von Volkswagen freigegebenen Arbeiten verwenden.



WARNUNG

Gefahr von schweren Personen- oder Sachschäden durch Missachtung der produktspezifischen Sicherheitsbestimmungen!

Wenn Sie die produktspezifischen Sicherheitsbestimmungen nicht beachten, kann die Last herabfallen oder der Montagebock kippen. Dadurch kann es zu schweren Verletzungen oder schweren Sachschäden kommen.

- Die maximalen Tragfähigkeiten der einzelnen Motoraufnahmen keinesfalls überschreiten.
- Die jeweiligen Motoraufnahmen nur mit den in der Volkswagen Reparaturanleitung genannten Motoren verwenden.



VORSICHT

Quetschgefahr!

Mangelnde Vorsicht beim Umgang mit Spezialwerkzeugen und Fahrzeugteilen kann zu Quetschungen an Händen oder Füßen führen.

- Sicherheitsschuhe tragen (nach ISO 20345, S2).
- Hände und Füße so positionieren, dass keine Quetschgefahr besteht.

3 Bedienung

1. Den Montagebock und das Zubehör vor jeder Verwendung auf sichtbare Beschädigungen prüfen (z.B. Undichtigkeit des Hydraulikzylinders, Risse an Bauteilen oder Schweißnähten, defekte Räder). Bei festgestellten Mängeln den Montagebock oder das Zubehör keinesfalls verwenden.
2. Den Montagebock gegen Wegrollen sichern. Dazu die Feststellbremsen an den lenkbaren Rädern einrasten.
3. Den Sicherheitsrasthebel betätigen und dann den Fußhebel des Montagebocks durchdrücken und halten, bis der Hydraulikzylinder des Montagebocks in der untersten Position ist.

Wenn der Universaltragarm im Einsatz ist, diesen mit der Handkurbel ebenfalls in die Ausgangsposition bringen.

4. Den Motor mit Hilfe eines von Volkswagen freigegebenen Hebezeugs mit einer ausreichenden Tragfähigkeit heben. Das Hebezeug erst entfernen, wenn der Motor fest am Montagebock montiert ist.



WARNUNG

Gefahr tödlicher Verletzungen durch schwebende Lasten!

Bei Hebevorgängen können schwebende Lasten ausschwenken oder herunterfallen. Dadurch können tödliche Verletzungen verursacht werden.

- Niemals unter schwebende Lasten oder in den Schwenkbereich schwebender Lasten treten!

5. Die passenden Motoraufnahmen am Motor befestigen (siehe Volkswagen Reparaturanleitung).
Nur die Schrauben im Lieferumfang oder Schrauben mit den gleichen Größen und Güteklassen beim Befestigen der Motoraufnahmen am Motor verwenden.
6. Die Motoraufnahmen an der Traverse befestigen (siehe Volkswagen Reparaturanleitung).



WARNUNG

Quetschgefahr durch pendelnde Last!

Mangelnde Vorsicht beim Anbauen eines Motors an den Montagebock kann zu Quetschungen an Fingern oder Händen führen.

- Immer mit der Last vorsichtig umgehen.
- Finger und Hände während der Bewegung des Motors am Hebezeug aus dem Gefahrenbereich halten.



Bild 1: Montagebock mit Universaltragarm und Traverse in Ausgangsposition

7. Die Traverse verfügt über 8x Gewinde M12 für die Motoraufnahmen. Zum Befestigen der Motoraufnahmen an der Traverse die mitgelieferten M12x30 8.8 Sechskantschrauben und die dazugehörigen Scheiben anziehen (85 Nm).

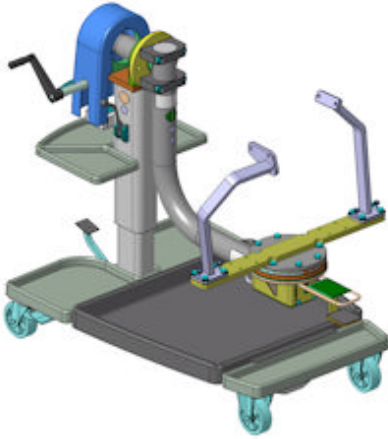

WARNUNG
Gefahr durch herabfallende Last!

Wenn verwendetes Zubehör nicht korrekt am Montagebock befestigt sind oder wenn die Last nicht korrekt am Montagebock bzw. am Zubehör befestigt ist, kann die Last herabfallen. Dadurch kann es zu schweren Verletzungen oder Sachschäden kommen.

- Auf die korrekte Befestigung des Zubehörs am Montagebock achten.
- Auf die korrekte Befestigung des Motors oder Getriebes am Montagebock bzw. am Zubehör achten. Die Drehmomentangaben in der Volkswagen Reparaturanleitung unbedingt einhalten.

8. Das Hebezeug vom Motor entfernen.
9. Den Motor in die gewünschte Arbeitsposition bringen (siehe die Betriebsanleitung für den Montagebock VAS 6095/VAS 6095A).
10. Die Reparatur- und Wartungsarbeiten durchführen (siehe Volkswagen Reparaturanleitung).
11. Zum Absenken des Motors den Sicherheitsrasthebel betätigen und dann den Fußhebel des Montagebocks durchdrücken und halten (siehe die Betriebsanleitung für den Montagebock VAS 6095/VAS 6095A).

Vor dem Abnehmen der Last den Universaltragarm mit der Handkurbel in die Ausgangsposition bringen.

12. Nach Abschluss der Arbeiten den Montagebock an geeigneter Stelle aufbewahren und gegen Wegrollen sichern. Dazu die Feststellbremsen an den lenkbaren Rädern einrasten.

4 Prüf- und Wartungshinweise

Den Montagebock und das Zubehör vor jeder Verwendung auf sichtbare Beschädigungen prüfen (z.B. Undichtigkeit des Hydraulikzylinders, Risse an Bauteilen oder Schweißnähten, defekte Räder). Bei festgestellten Mängeln den Montagebock oder das Zubehör keinesfalls verwenden.

Reparaturen dürfen nur vom Hersteller durchgeführt werden.



ACHTUNG

Bei einer nicht mit dem Hersteller abgestimmten Veränderung des Produkts erlischt jeglicher Garantieanspruch. Für Schäden an Personen oder Gegenständen, die durch unsachgemäßen Umgang mit dem Produkt entstehen, übernimmt der Hersteller keine Haftung.

Bei Fragen den Hersteller oder Volkswagen kontaktieren.

Ihr Händler vor Ort:
Local distributor:

Beissbarth GmbH
Ein Unternehmen der Bosch-Gruppe
A Bosch Group Company
Hanauer Straße 101
80993 München (Munich, Bavaria)
Germany

Tel. +49-89-149 01-0
Fax +49-89-149 01-285/-240

www.beissbarth.com
sales@beissbarth.com

2015-9-7

