

Federbein mit Lagerbock in Stand setzen

Benötigte Spezialwerkzeuge, Prüf- und Messgeräte sowie Hilfsmittel

- ◆ Federspanngerät -V.A.G 1752/1-
- ◆ Federbeinaufnahme -V.A.G 1752/2-

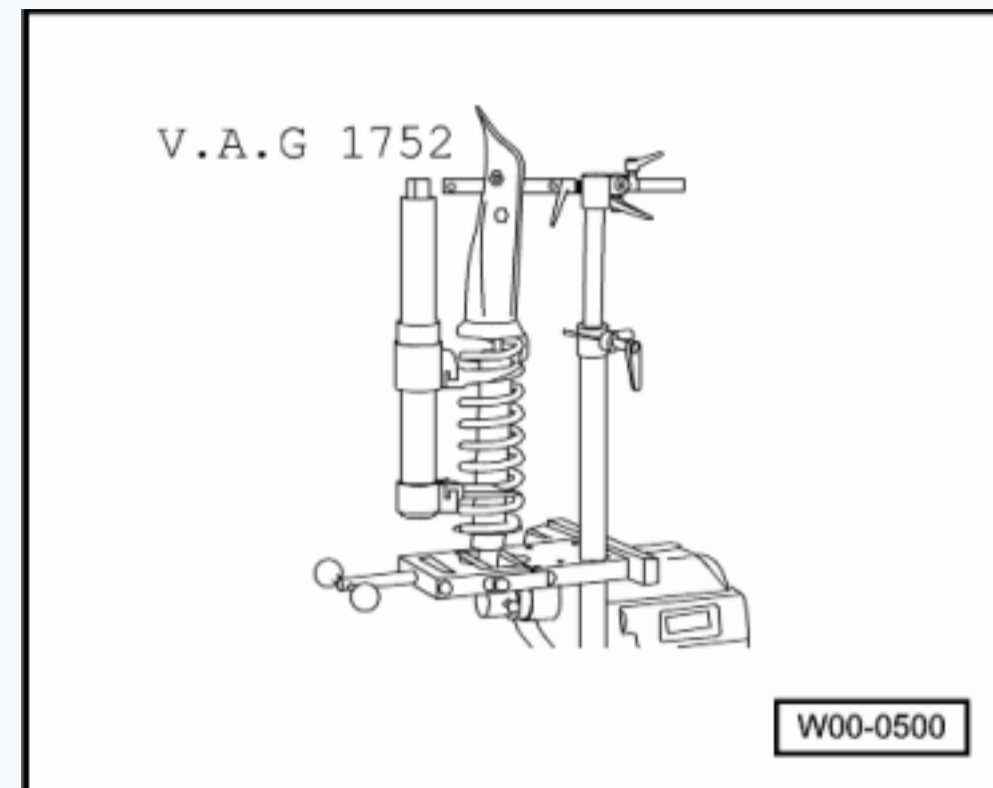

- ◆ Federhalter -V.A.G 1752/7-
- ◆ Rändelschraube aus -V.A.G 1752/18-
- ◆ Stange verlängert -V.A.G 1752/18-3-
- ◆ Spannbacke -V.A.G 1752/19-1-
- ◆ Einstelllehre für Federbeine -V.A.G 1752/19-

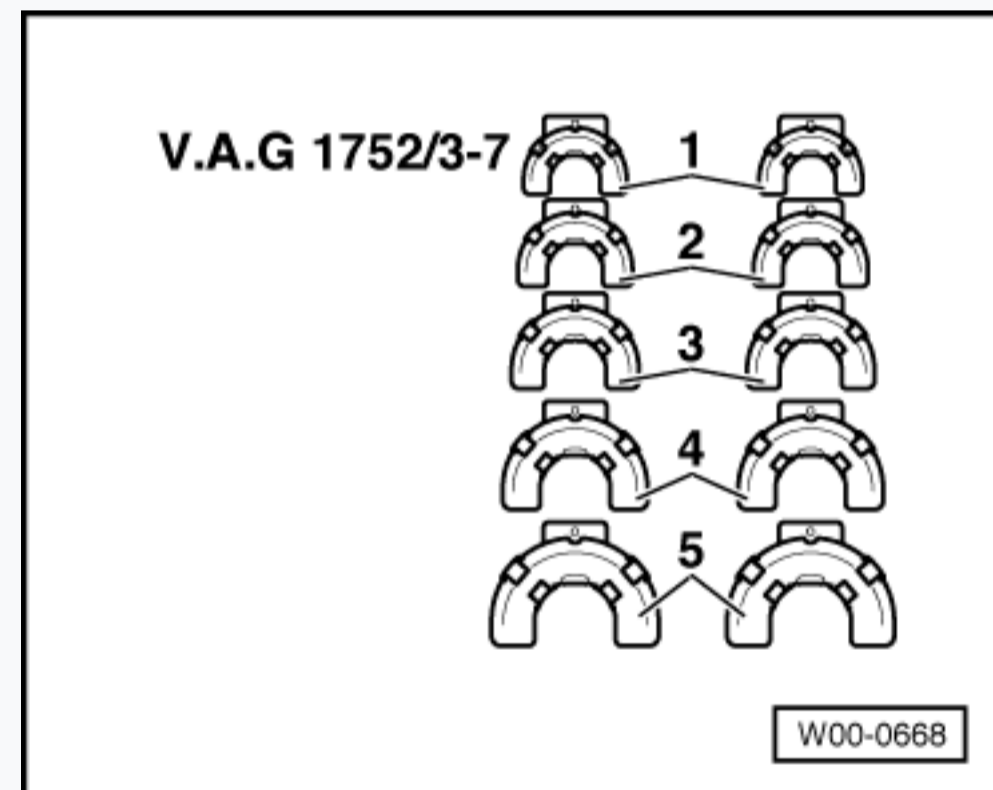

- ◆ Stoßdämpferset -T10001/3-
- ◆ Stoßdämpferset -T10001/4-
- ◆ Stoßdämpferset -T10001/7-
- ◆ Stoßdämpferset -T10001/11-

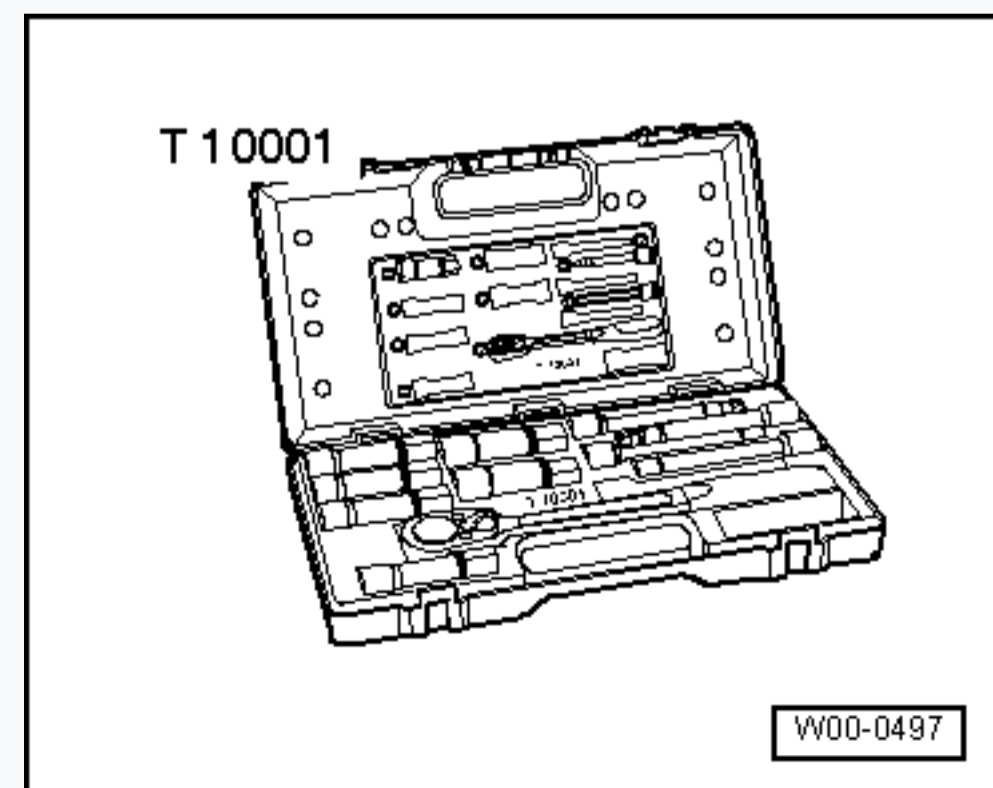

Montageübersicht

1 - Mutter

- 50 Nm
- nach jeder Demontage ersetzen

2 - Dämpferlager

3 - Unterlegscheibe

4 - Lagerbock

5 - Federauflage oben

6 - Schraubenfeder

- ausbauen → [Abb.](#)
- einbauen → [Abb.](#)
- Beachten Sie die unterschiedlichen Fahrwerksausführungen siehe Fahrzeugdatenträger → [Kapitel.](#)
- Zuordnung → [Elektronischer Teilekatalog](#)

7 - Zusatzfeder

8 - Schutzhülle

9 - Schutzkappe

10 - Federauflage unten

11 - Federteller unten

12 - Stoßdämpfer

- ersetzen → [Abb.](#)
- Beachten Sie die unterschiedlichen Fahrwerksausführungen siehe Fahrzeugdatenträger → [Kapitel.](#)
- Defekte Stoßdämpfer müssen vor dem Verschrotten grundsätzlich entgast und entleert werden.
- Zuordnung → [Elektronischer Teilekatalog](#)

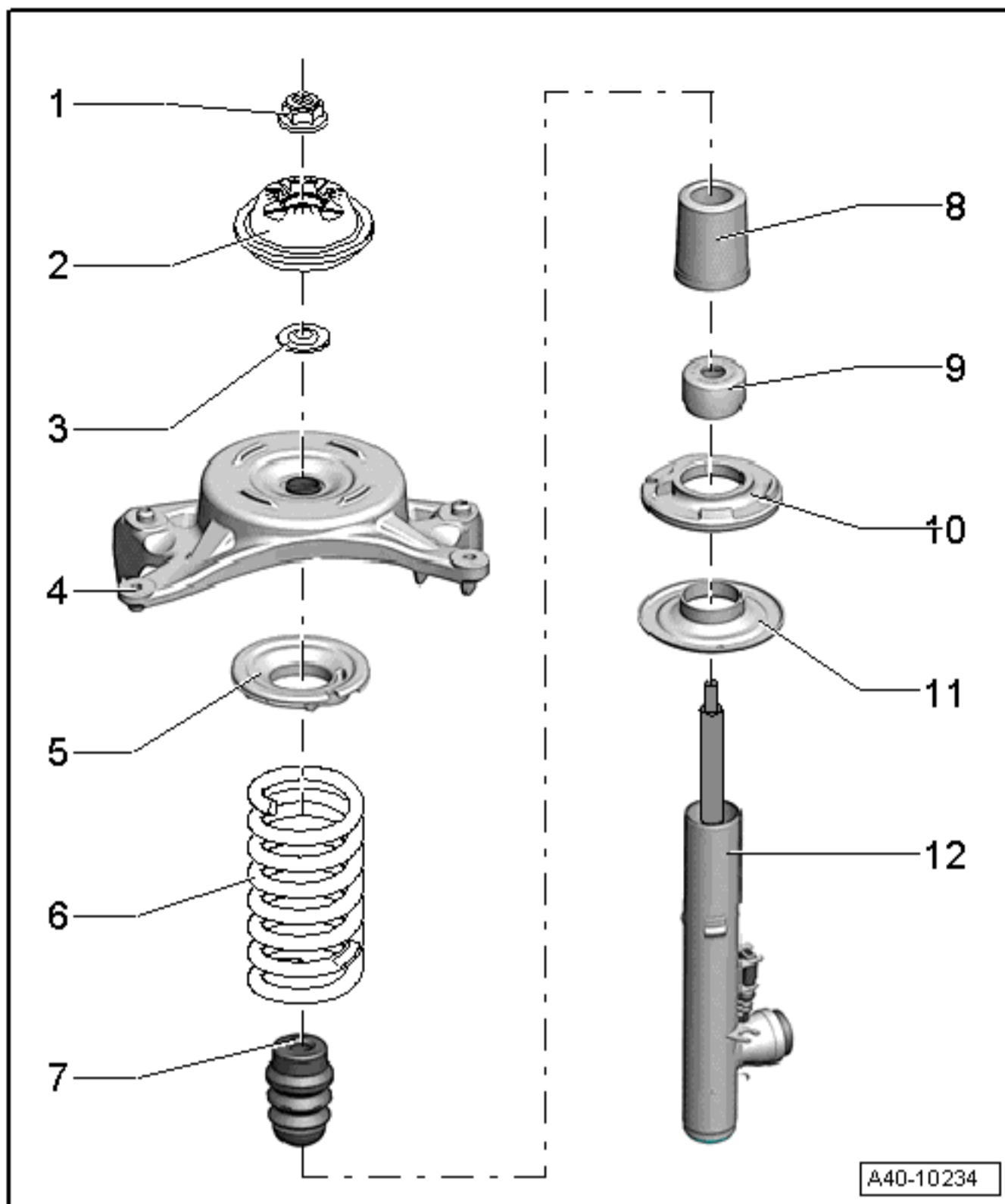

Erklärungen für die Produktionssteuerungsnummer (PR-Nr.) → [Kapitel](#)

Welche Dämpferkombination im Fahrzeug verbaut ist, wird auf dem Fahrzeugdatenträger durch die entsprechende PR-Nr. dokumentiert.

Schraubenfeder ausbauen

- 1 - Federspanngerät -V.A.G 1752/1-
- 2 - Steckensatz -T10001/7-
- 3 - Knarre -T10001/11-
- 4 - Steckensatz -T10001/3-
- 5 - Federhalter -V.A.G 1752/7-

- Federbein mit angebauter Stoßdämpfergabel in Schraubstock einspannen.
- Einbaulage des Lagerbocks zum T-Bolzen am Stoßdämpferrohr markieren. (Filzstift)
- Schraubenfeder mit Federspanngerät -V.A.G 1752/1- und Federhalter -V.A.G 1752/7- so weit vorspannen, bis die Federauflage oben frei ist.

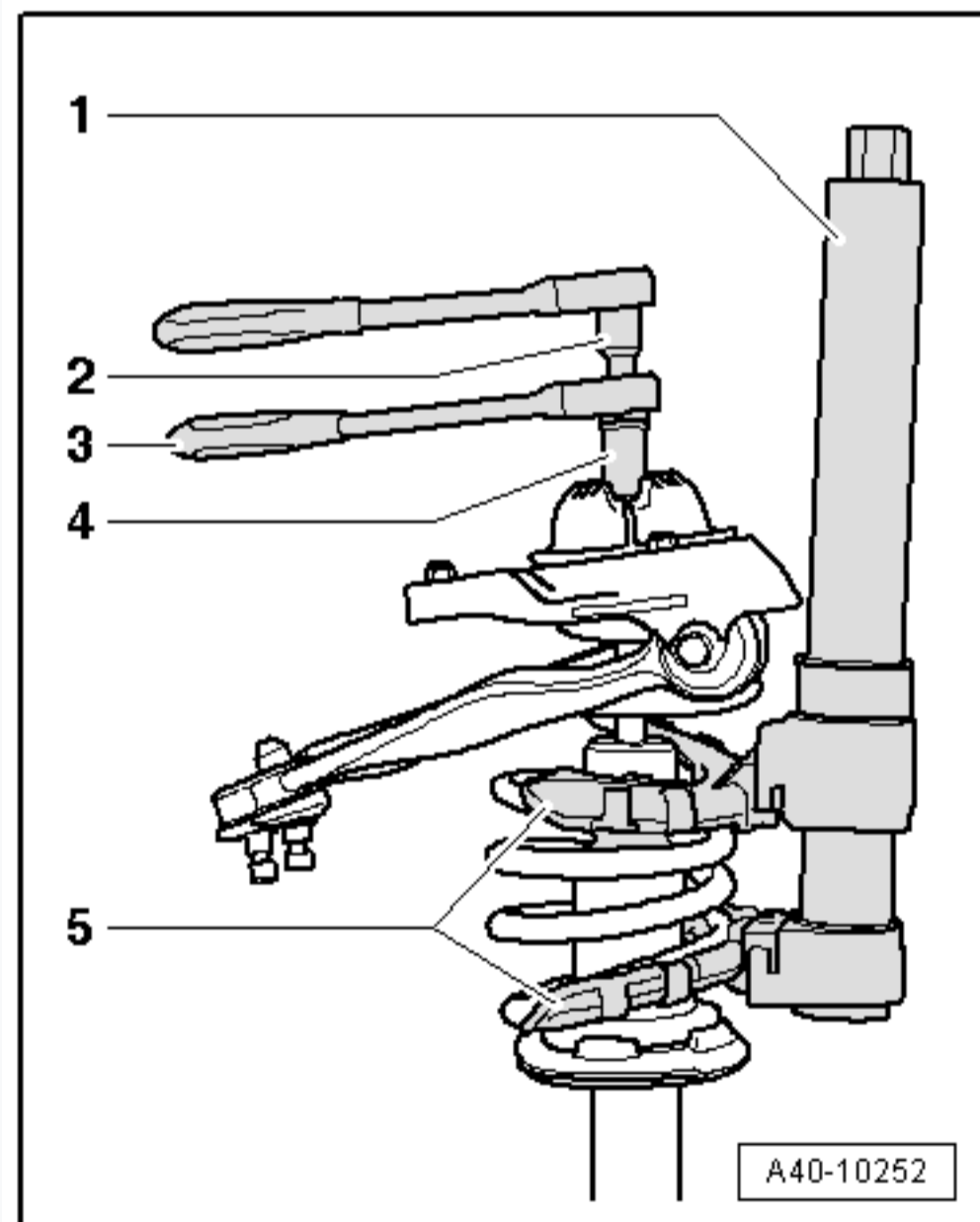

- Achten Sie auf richtigen Sitz der Schraubenfeder im Federhalter-2-.

- 1 - Federspanngerät -V.A.G 1752/1-
- 2 - Federhalter -V.A.G 1752/7-

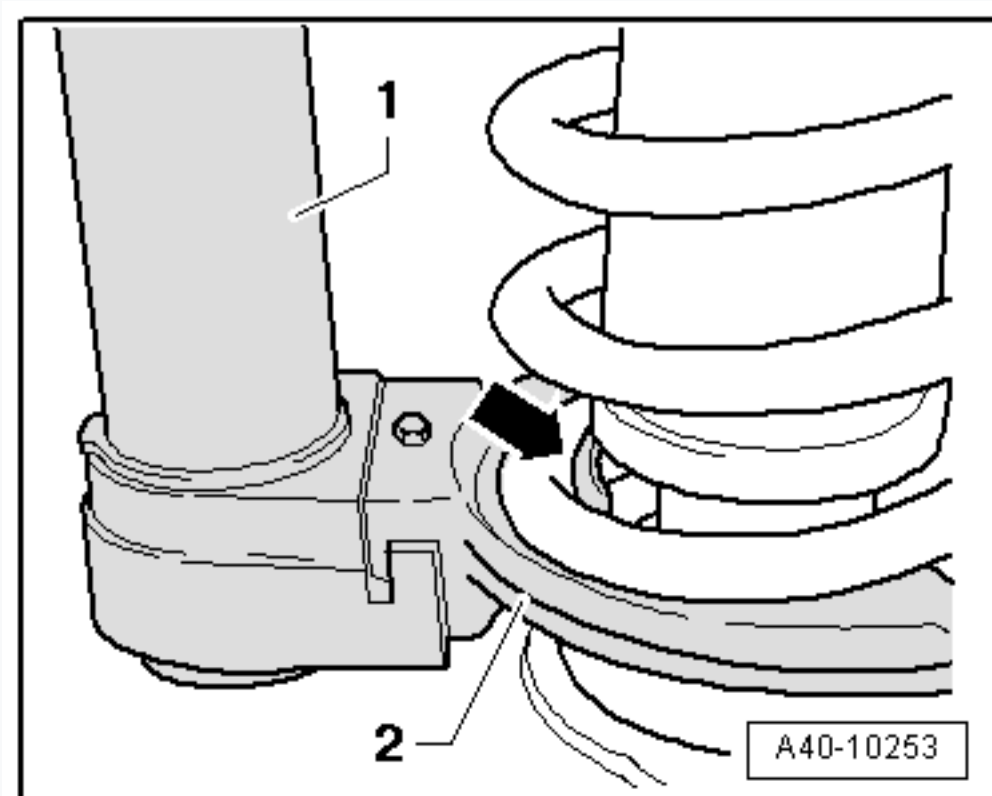

Mutter von Kolbenstange mit den Werkzeugen -2-, -3- und -4- abschrauben.

1 - Federspanngerät -V.A.G 1752/1-

2 - Steckeinsatz -T10001/7-

3 - Knarre -T10001/11-

4 - Steckeinsatz -T10001/3-

5 - Federhalter -V.A.G 1752/7-

- Einzelteile des Federbeins und vorgespannte Schraubenfeder mit Federspanngerät -V.A.G 1752/1- abnehmen.

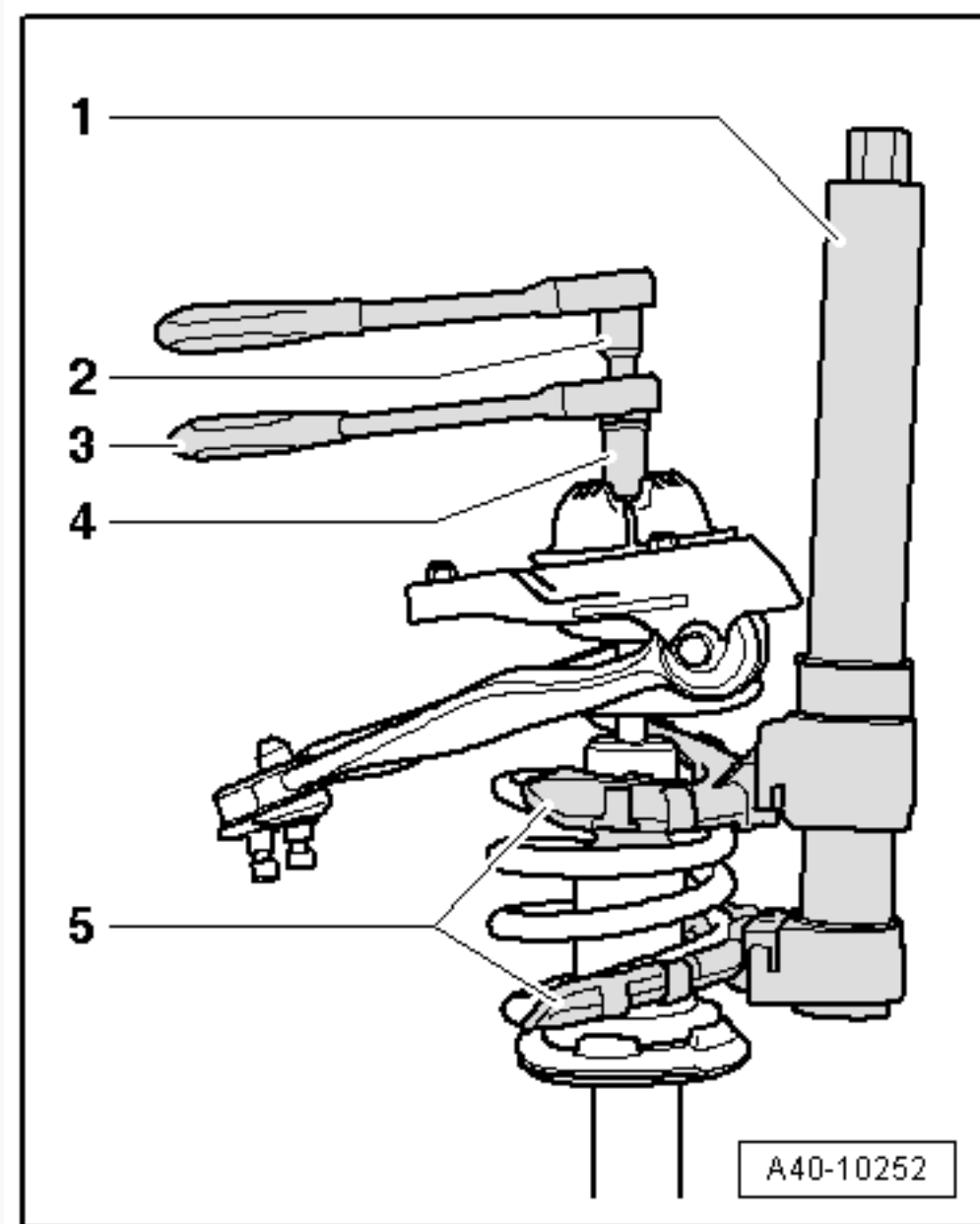

Stoßdämpfer ersetzen

- Schutzkappe -1- und Federauflage unten -2- abnehmen.
- Federteller -3- mit einem Kunststoffhammer lockern und nach oben abnehmen.
- Federteller mit einem Kunststoffhammer auf neuen Stoßdämpfer aufklopfen.

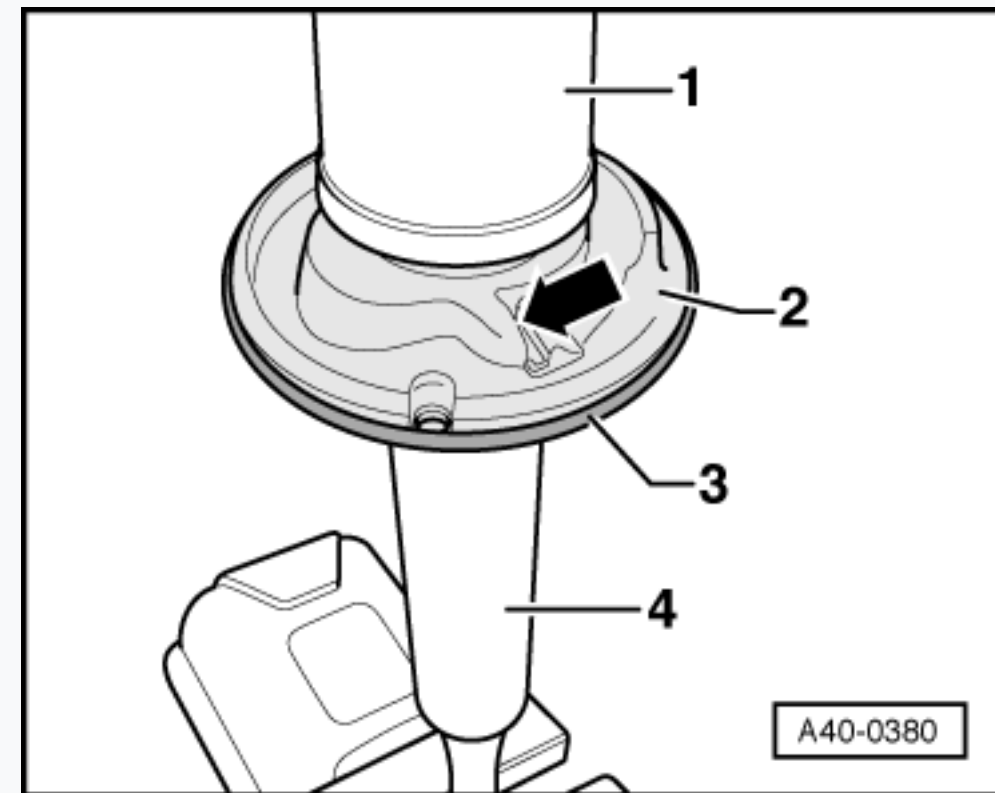

Schraubenfeder einbauen

- Federauflage unten und Schutzkappe aufsetzen.
- Vorgespannte Schraubenfeder auf Federauflage unten aufsetzen. Das Ende der Federwindung muss am Anschlag -Pfeil- anliegen (zulässiges Spiel max. 2 mm).

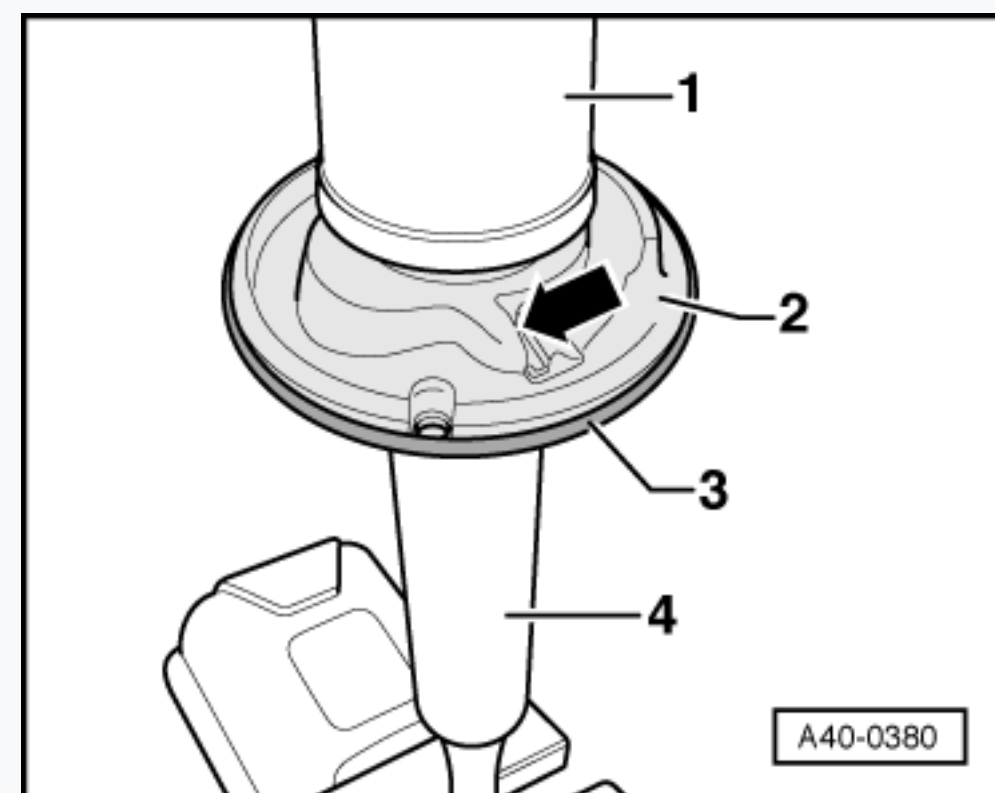

Lagerbock mit Federauflage so auf vorgespannte Feder aufsetzen, dass die Federauflage am Ende der Federwindung -Pfeil- anliegt (zulässiges Spiel max. 2 mm).

- Einzelteile des Federbeins aufsetzen.
- Mutter mit Spezialwerkzeugen festziehen => [Pos.](#)
- Markierung am Lagerbock zum T-Bolzen am Stoßdämpferrohr ausrichten und Feder entspannen.

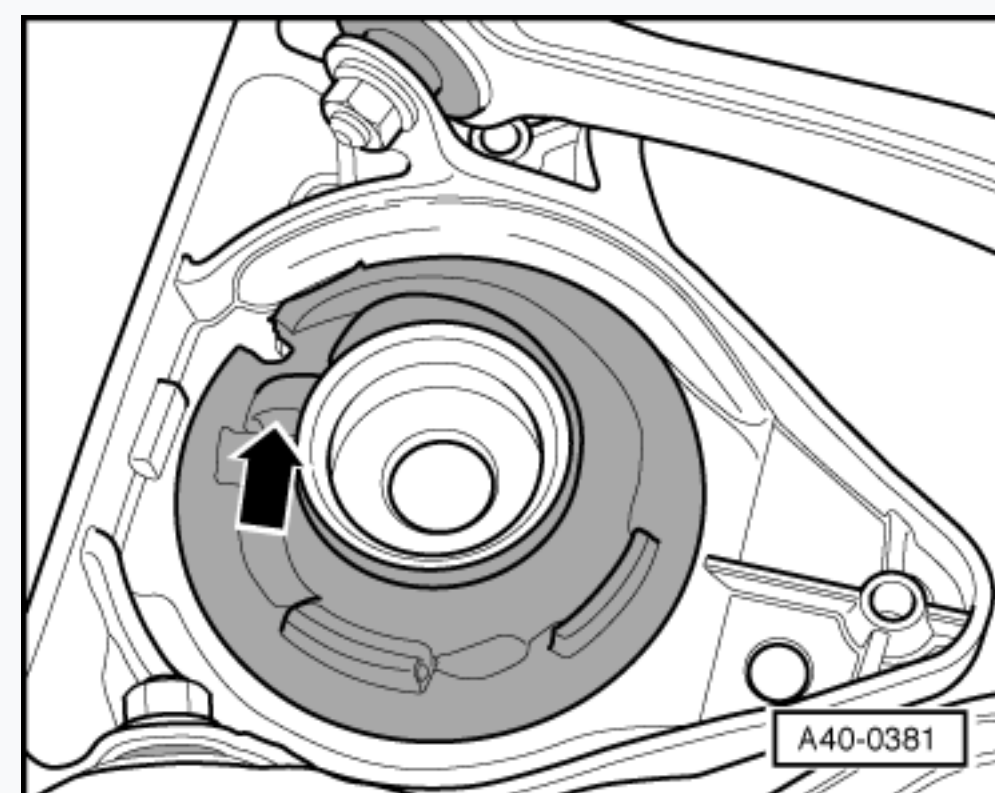

Einbaulage vom Lagerbock

- Bauen Sie die Federbeinaufnahme -V.A.G 1752/2- wie in der Abbildung dargestellt auf.
 - 1 - Stange verlängert -V.A.G 1752/18-3-
 - 2 - Einstelllehre für Federbeine -V.A.G 1752/19-
 - 3 - Federbeinaufnahme -V.A.G 1752/2-
 - 4 - Spannbacke -V.A.G 1752/19-1-
- Spannen Sie das Federbein mit dem Federspanngerät in die Federbeinaufnahme -V.A.G 1752/2- senkrecht ein.

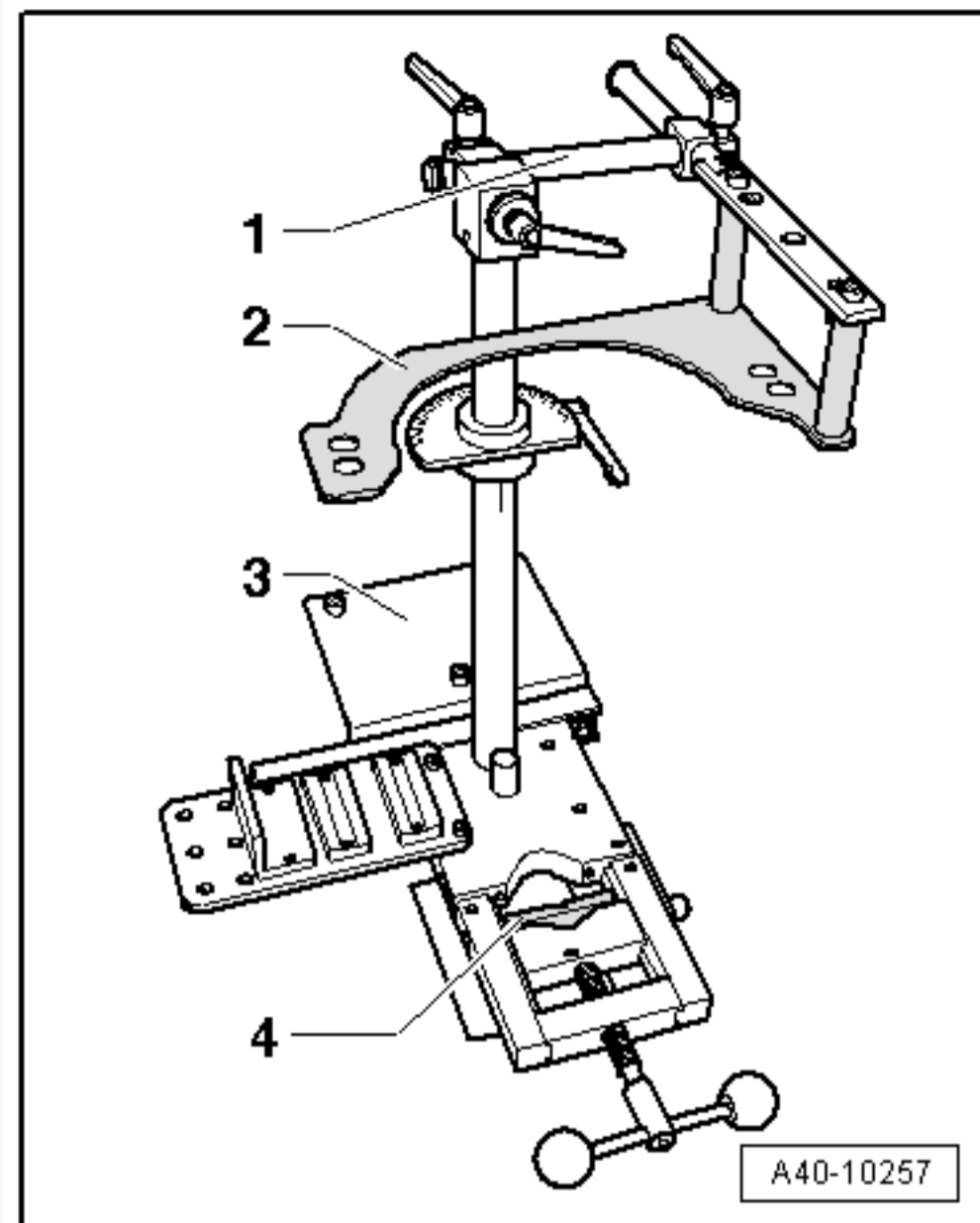

- Spannen Sie das Federbein so ein, dass der Zapfen -1- in die Aussparung der Spannbacke-2- eingreift.

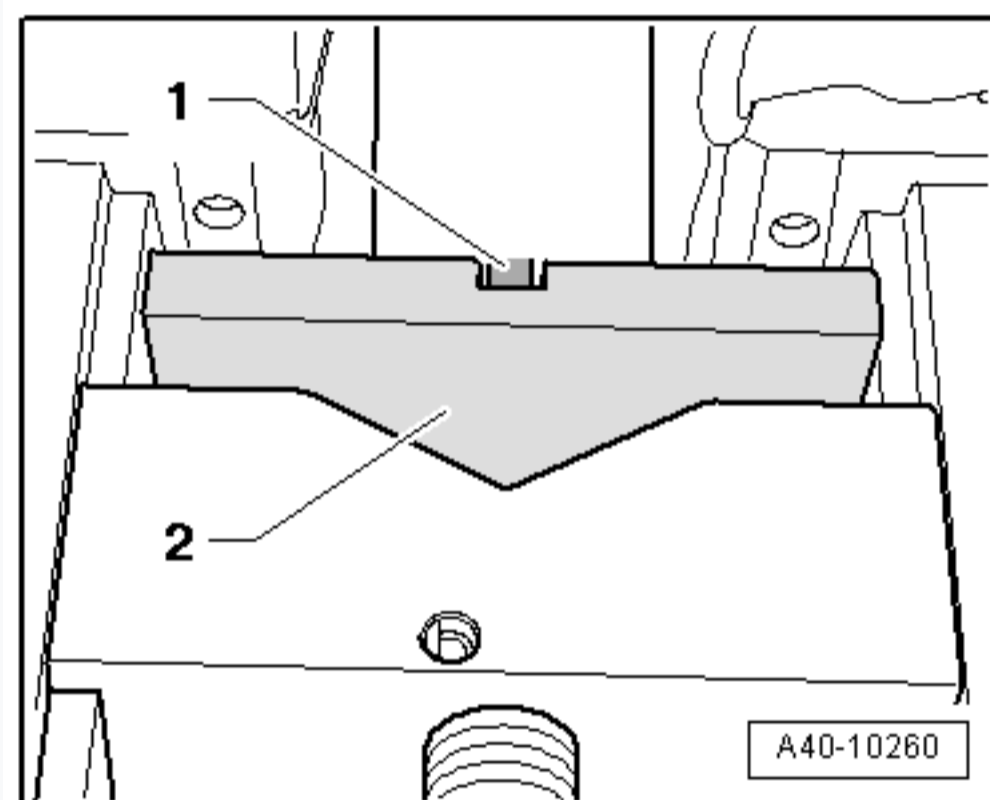

- Beim Einspannen darauf achten, dass das Ventil für Dämpfungsverstellung vorn-1- oder der elektrische Leitungsanschluss -2- nicht auf der Federbeinaufnahme-3- aufsitzt.

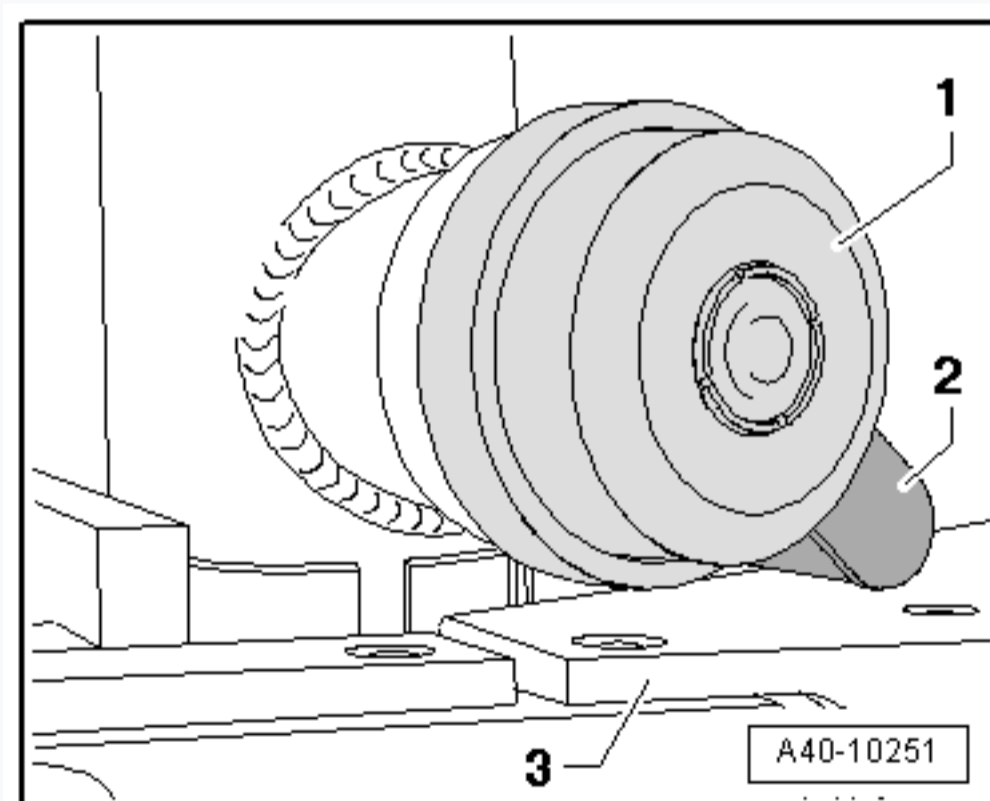

- Feststellhebel lösen und Zeiger nach Position 0° -Pfeil- verstellen und Feststellhebel festdrehen.
- Lagerbock so einstellen, dass die Einstelllehre für Federbeine -V.A.G 1752/19- für die jeweilige Fahrzeugseite mit dem Lagerbock verschraubt werden kann.

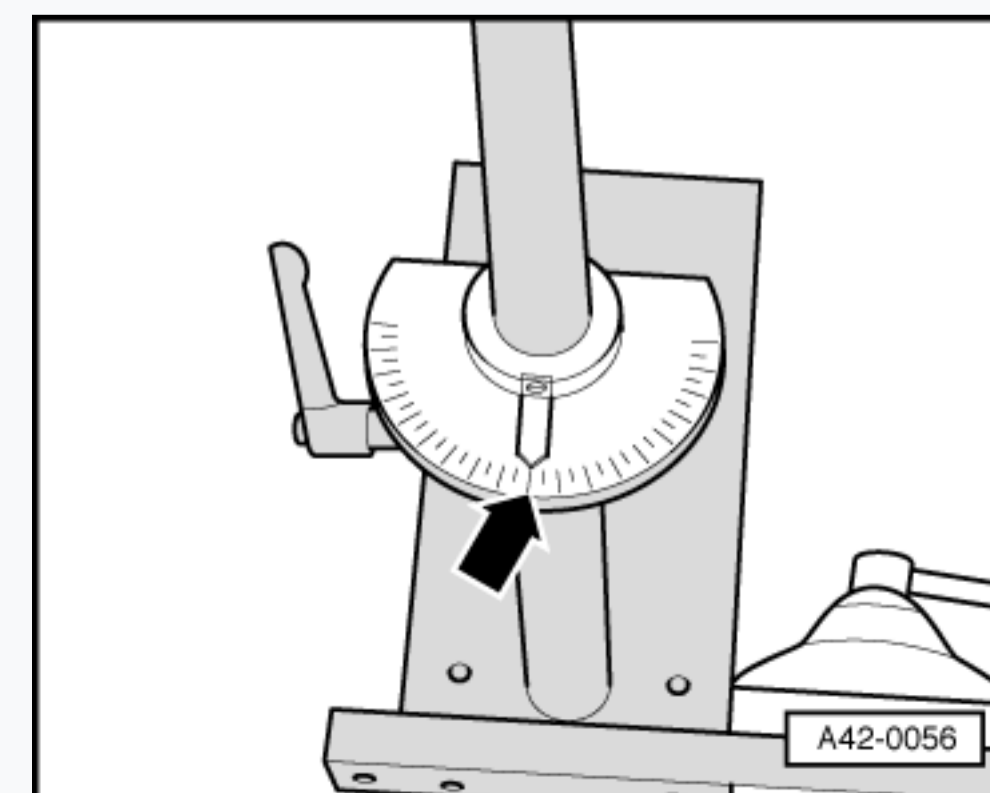

Linke Fahrzeugseite

- Verschrauben Sie die Einstelllehre für Federbeine -V.A.G 1752/19- mit dem Lagerbock -Pfeile L-.

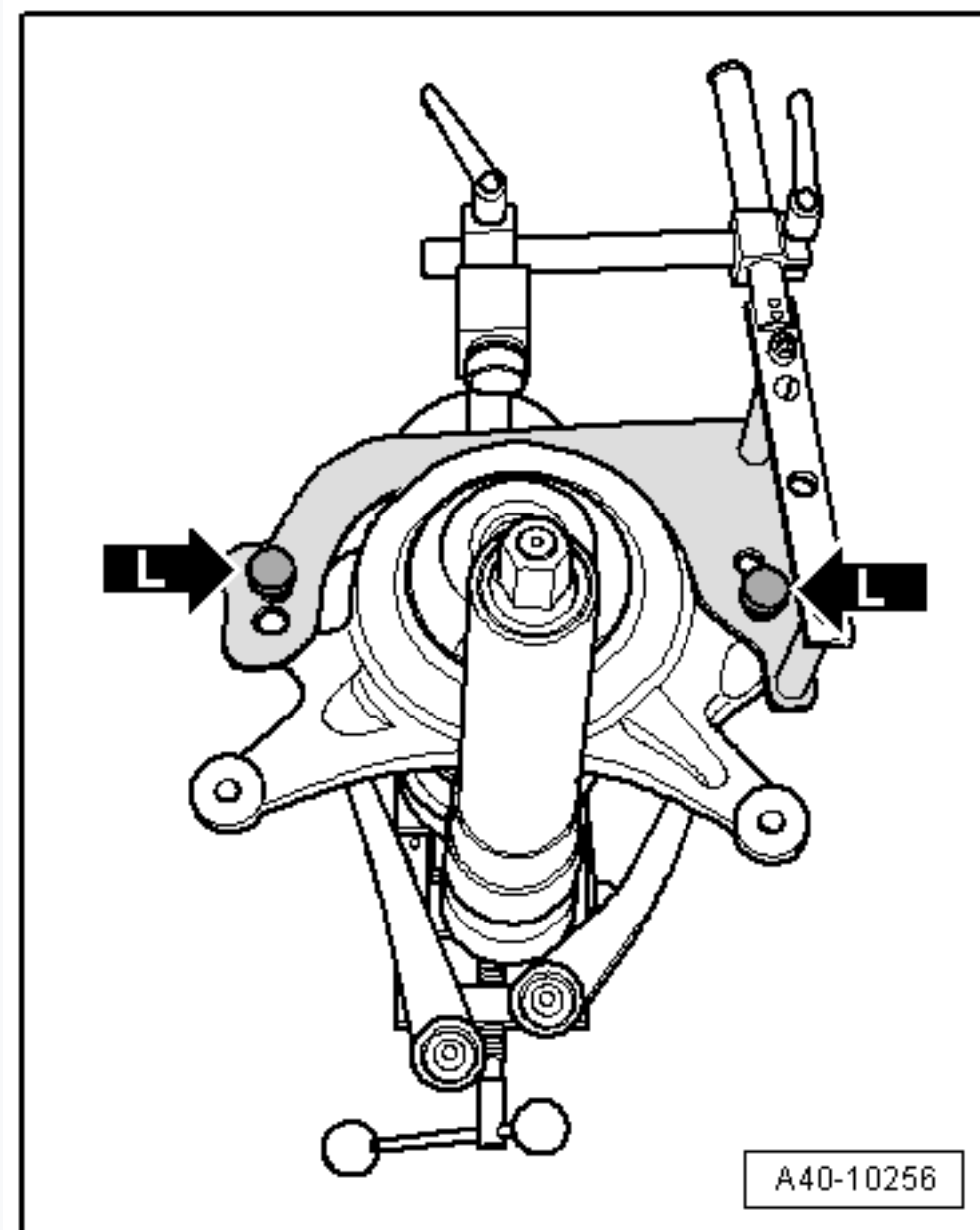

Rechte Fahrzeugseite

- Verschrauben Sie die Einstelllehre für Federbeine -V.A.G 1752/19- mit dem Lagerbock -Pfeile R-.
- Entspannen Sie jetzt das Federspanngerät -V.A.G 1752/1- und nehmen Sie es heraus.



Hinweis

Achten Sie während des Entspannens darauf, dass die Federenden an den Anschlängen der Federauflage im Lagerbock und Federauflage unten anliegen.

- Einstellung prüfen, ggf. Arbeitsvorgang wiederholen.

Zulässige Abweichung: $\pm 2^\circ$

